

# Strategie obrany České republiky

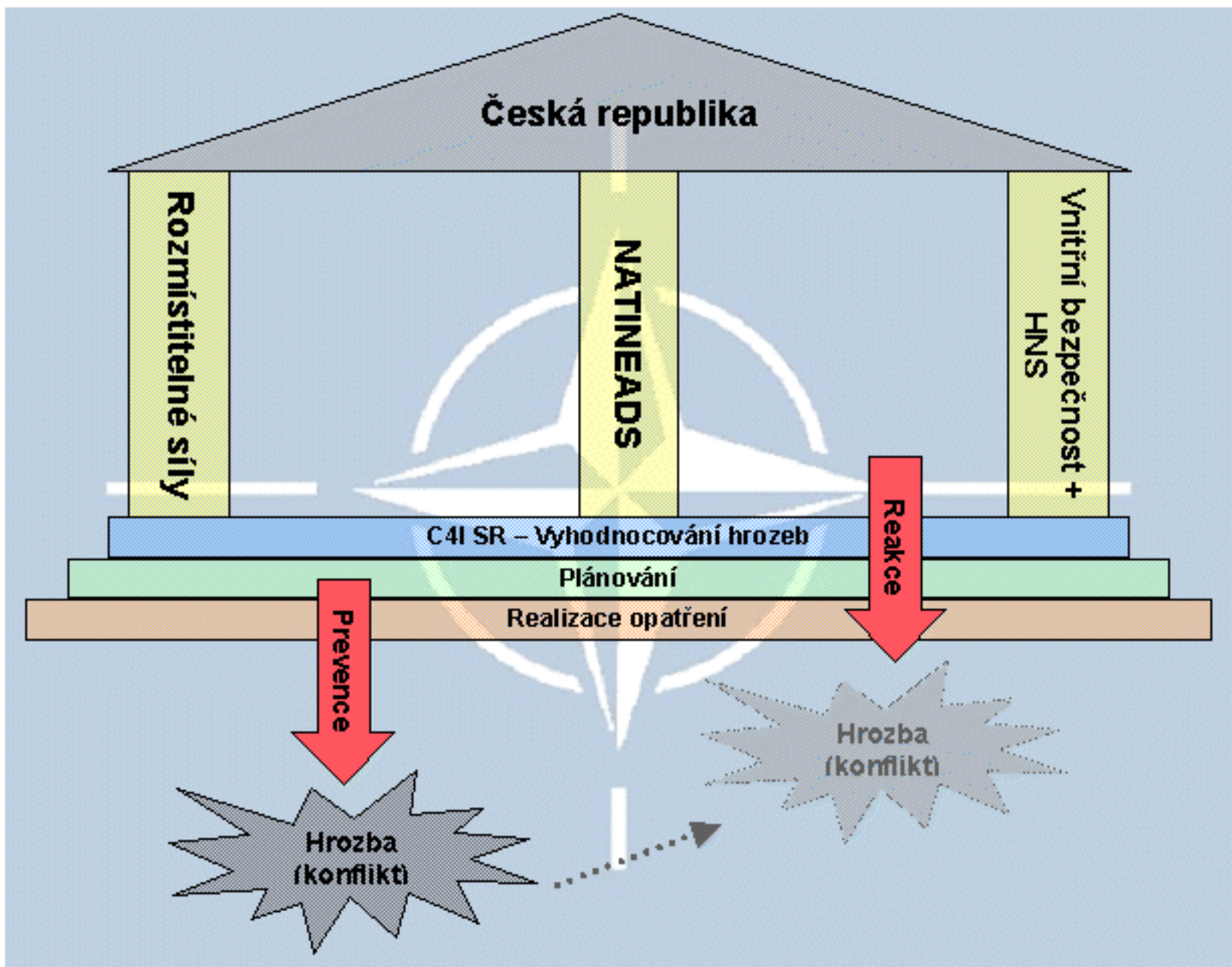

# Vojensko-politické ambice ČR

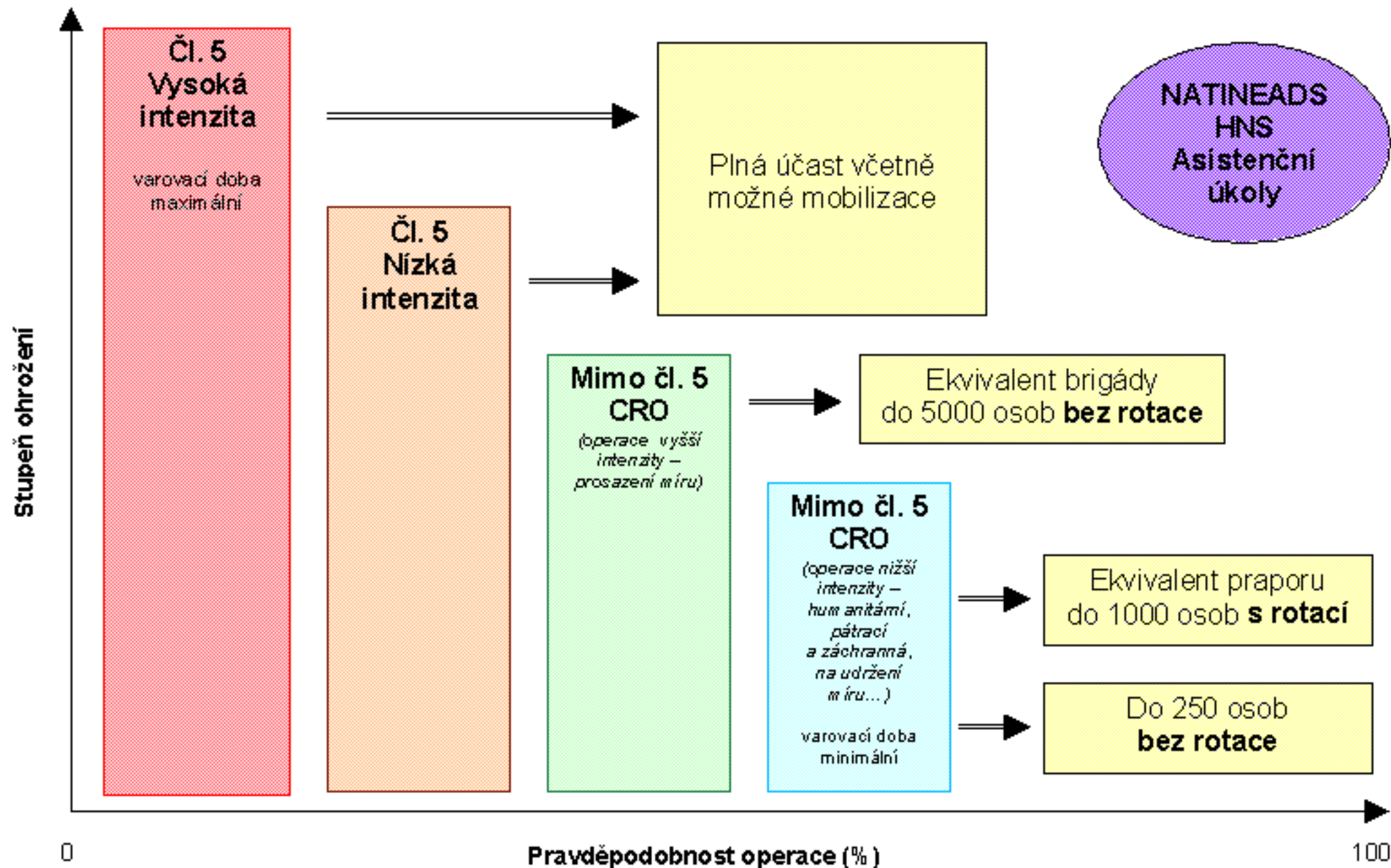

# Klíčové operační schopnosti

## Klíčové operační schopnosti



### Včasná dostupnost sil

- Vojská přítomnost
- Přípravenost
- Výcvik a cvičení
- Výstavba sil



### Efektivní C4ISR

- Rozvinutelnost
- Interoperabilita
- Schopnost přežití
- Vysoká rychlost a kapacita
- Adekvátní struktura a organizace
- Zpravodajská architektura
- Zpravodajský majetek a vybavení
- Struktura
- Doktrína
- Celonárodní přispívání



### Rozmístitelnost a mobilita

- Možnost nakládat vzdušnými a námorními prostředky
- Správné vybavení
- Logistické zásoby
- Infrastruktura
- Organizace a vybavení pro přesun a příjem



### Účinné zasazení

- Operační plánování
- Identifikace cíle
- Koordinace
- Efektivní manévr
- Vhodná výzbroj a vybavení



### Udržitelnost

- Předběžné plánování
- Udržitelnost personálu
- Zásoby materiálu a vybavení
- Převaditelnost
- Standardizace
- Efektivní organizace a management



### Odolnost a ochrana sil

- Včasné varování
- Aktivní a pasivní ochrana personálu, výzbroje a infrastruktury
- Vysoká mobilita
- Efektivní vzdušná obrana
- Užití zbraňových systémů bez lidské obsluhy
- Vhodné

# Schéma tvorby struktury sil

Zhodnocení prostředí  
Stanovení úkolů pro armádu  
Rozhodnutí o ambicích ČR

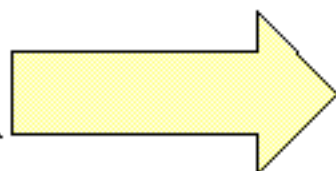

## Objektivní struktura

(= co by bylo potřeba)

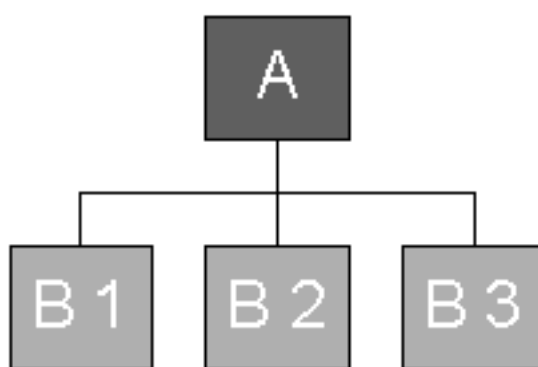

(= porovnání se zdroji)

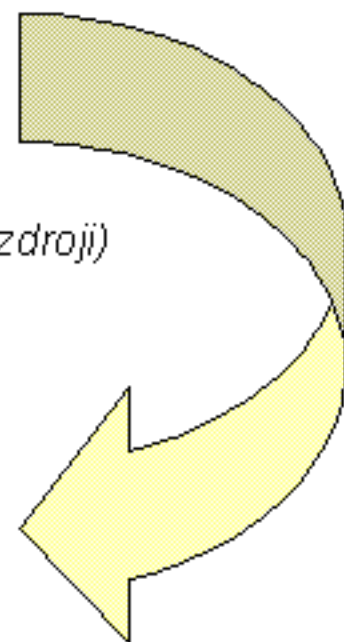

## Programová struktura

(= co si můžeme dovolit)

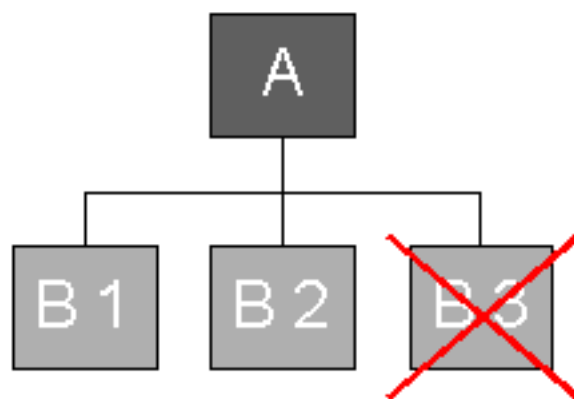

(= ochota přijmout rizika)

Střednědobý plán  
2003-2008+



(= co kdy uděláme)

(= stanovení  
pořadí důležitosti)

# System vycviku

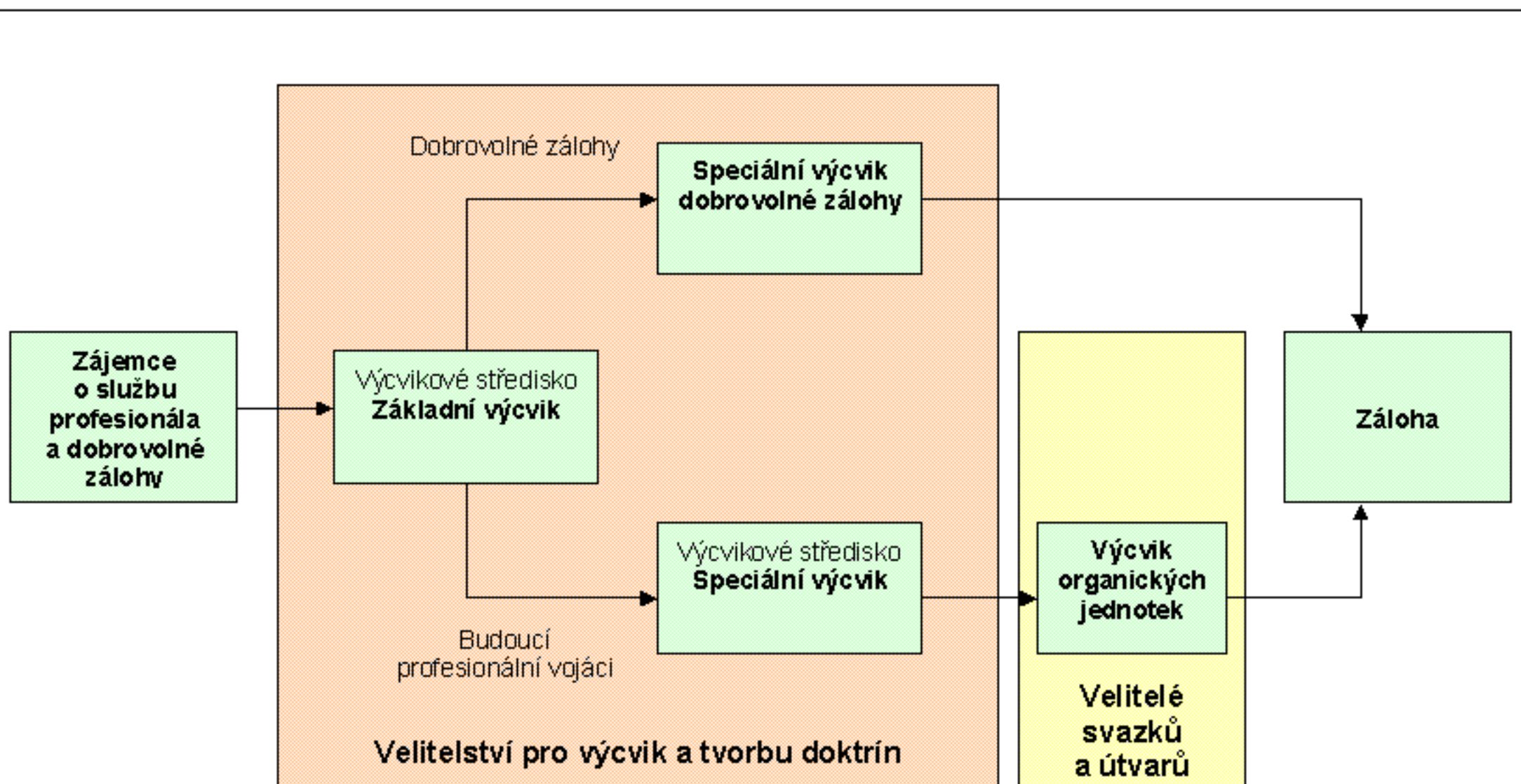

## Vývoj skutečných počtů osob v ozbrojených silách v letech 1993 až 2001

Stav ke dni	Generálové	Důstojníci	Praporčíci	Poddůstojníci (od 1.12.1999 rotmistři)	Čekatelé	Vojáci z povolání celkem	Vojáci v základní (náhradní) službě	Vojáci v činné službě celkem	Občanští zaměstnanci	Ozbrojené síly celkem
1.1.1993	49	27 267	10 625	108	0	38 049	68 630	106 679	25 286	<b>131 965</b>
1.1.1994	39	23 592	9 317	334	0	33 282	54 326	87 608	23 634	<b>111 242</b>
1.1.1995	30	21 199	8 488	696	0	30 413	43 178	73 591	27 726	<b>101 317</b>
1.1.1996	25	18 965	7 822	842	0	27 654	36 797	64 451	26 456	<b>90 907</b>
1.1.1997	21	17 323	7 725	1 271	0	26 340	32 174	58 514	27 060	<b>85 574</b>
1.1.1998	19	15 341	7 196	1 203	0	23 759	32 942	56 701	21 797	<b>78 498</b>
1.1.1999	23	14 671	7 122	1 150	0	22 966	33 281	56 247	21 481	<b>77 728</b>
1.1.2000	29	14 211	6 744	1 761	976	23 721	31 185	54 906	21 301	<b>76 207</b>
1.1.2001	28	13 256	6 607	2 093	1 200	23 184	24 955	48 139	21 157	<b>69 296</b>
1.1.2002	29	10 538	6 428	2 432	1 676	21 103	21 235	42 338	20 888	<b>63 226</b>

# Transformace stávajících hodnotných sborů a civilních zaměstnanců do cílové struktury

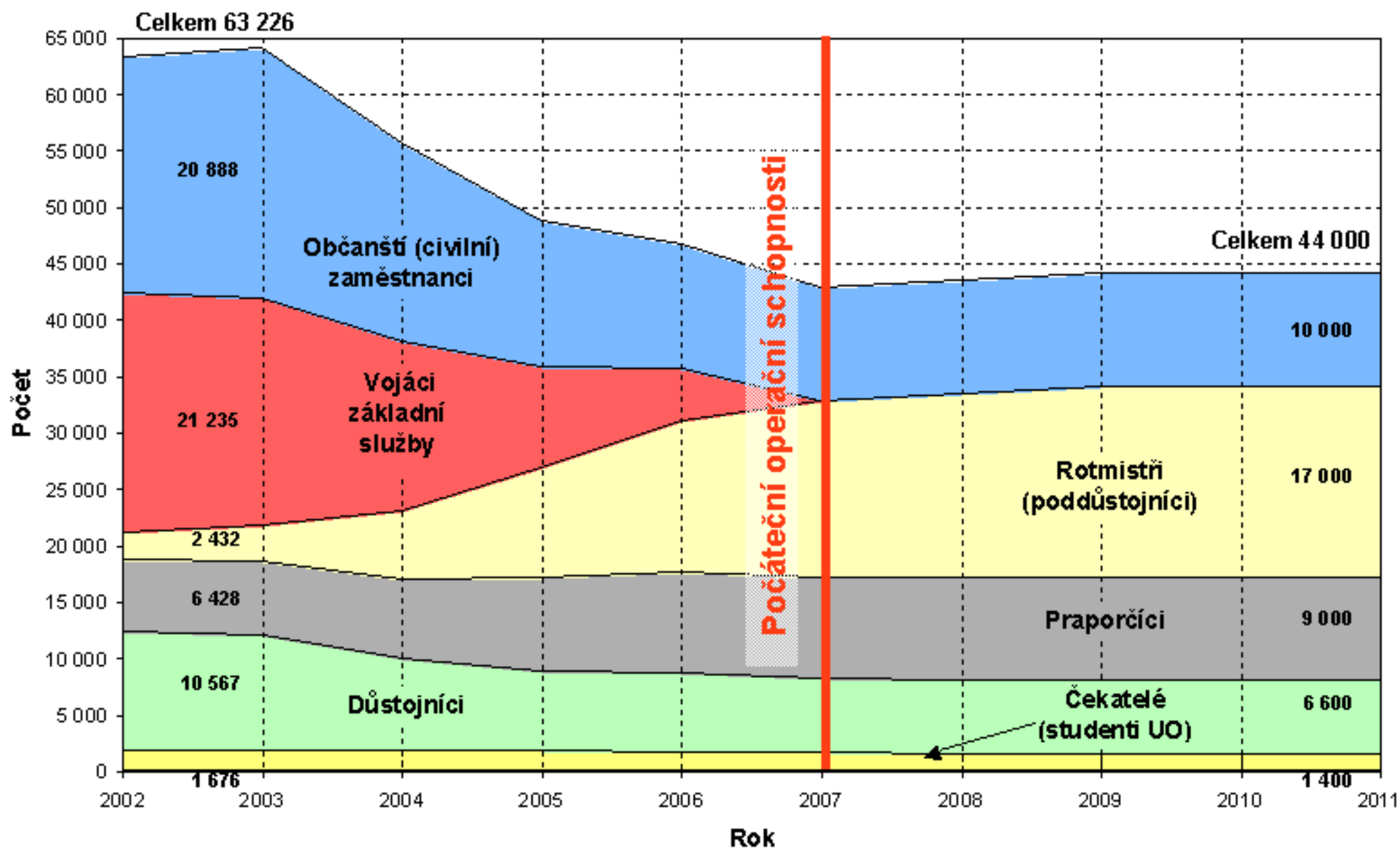

## Záměr postupného útlumu základní služby

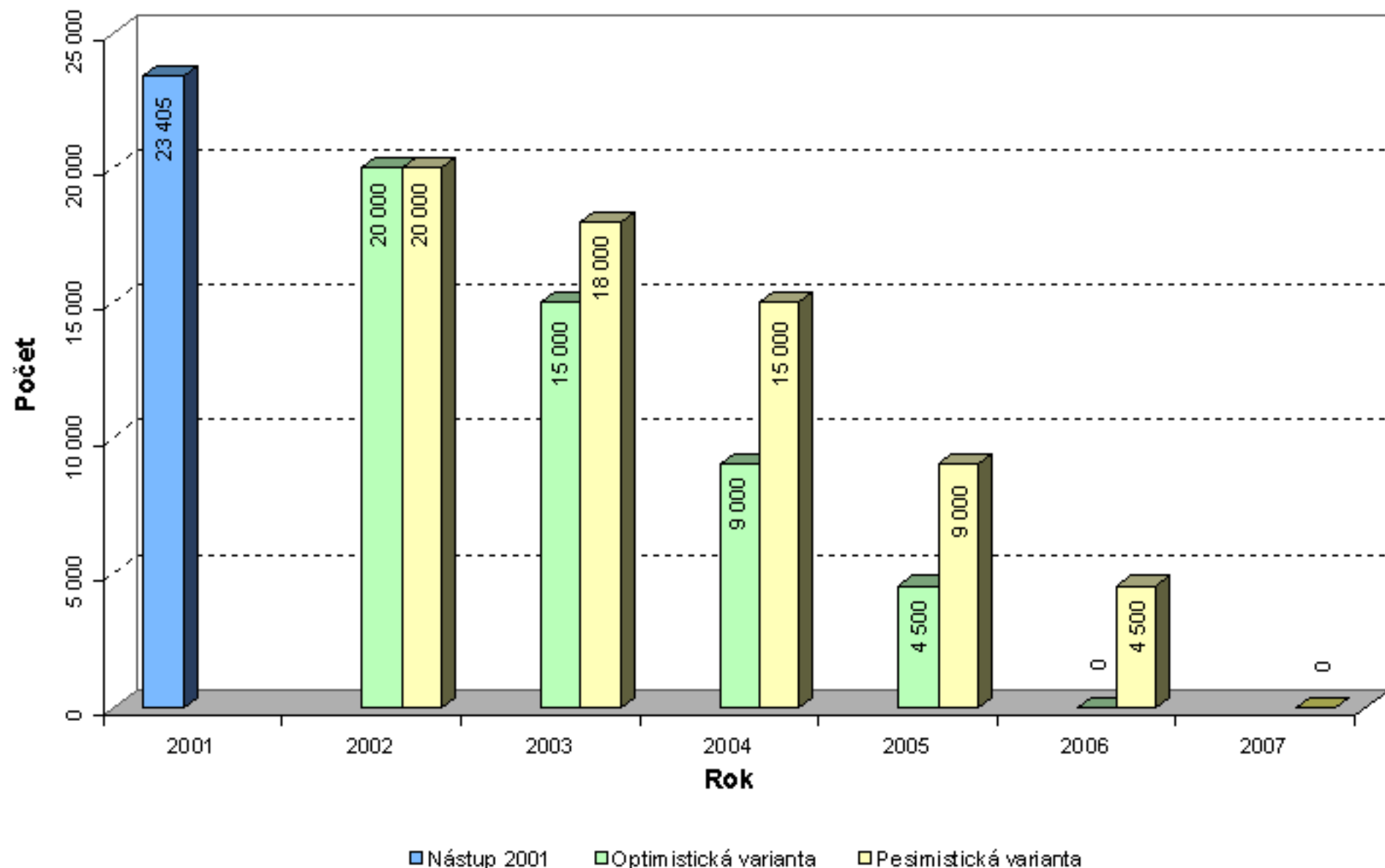



# Předpoklad propouštění personálu, sociální programy na pomoc propouštěným

## Snížení tabulkových počtů občanských zaměstnanců a důstojníků

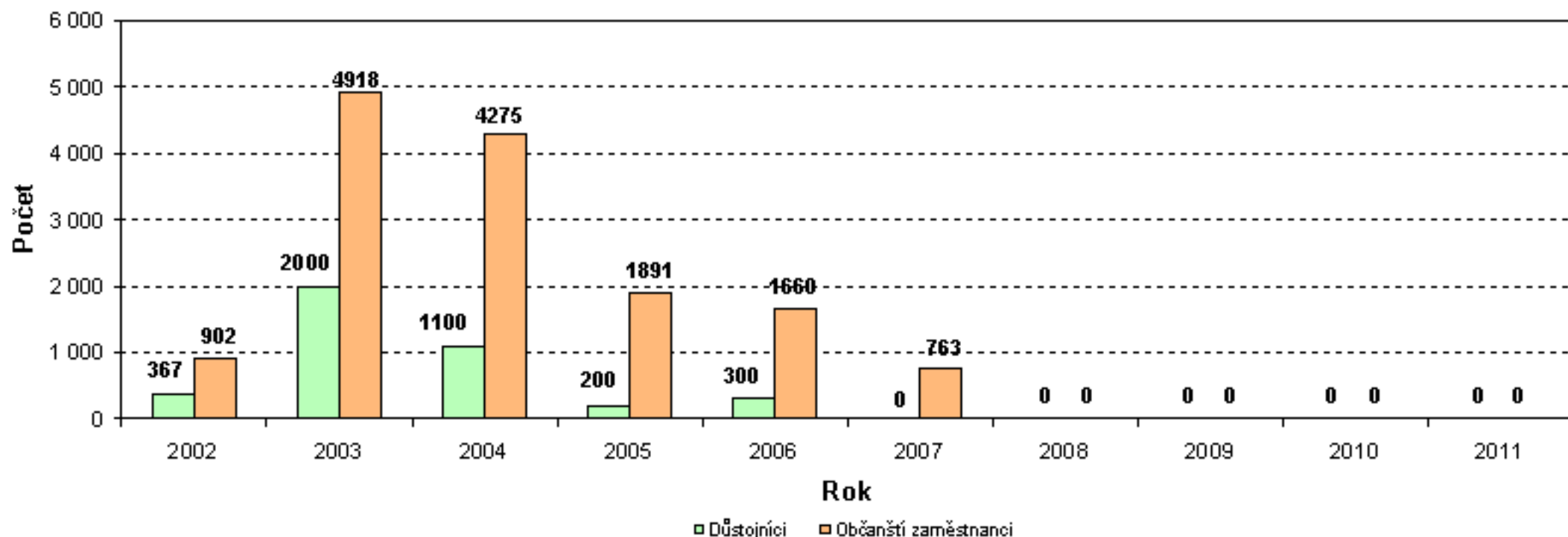

### Programy a opatření ke zmírnění dopadů propouštění

#### A. Pro občanské zaměstnance resortu:

- odstupné (dle kolektivní smlouvy, aktuálně až osminásobek platu)
- rekvalifikace (realizované z prostředků MO)
- komunikace s úřady práce na místní úrovni
- komunikace na meziresortní úrovni s MPSV
- komunikace s vybranými i armádními dodavateli
- komunikace s provozovateli offsetových programů armádních zakázek

#### B. Pro vojáky z povolání:

- pokračování v nové kariéře v nižší hodnosti
- rekvalifikace na civilní profesi
- odbytné
- po 15 letech praxe odchodné a výsluhový příspěvek (alternativně lze odbytné)
- komunikace s potenciálními zaměstnavateli jako u občanských zaměstnanců

# Struktura a poslání středisek výběru personálu

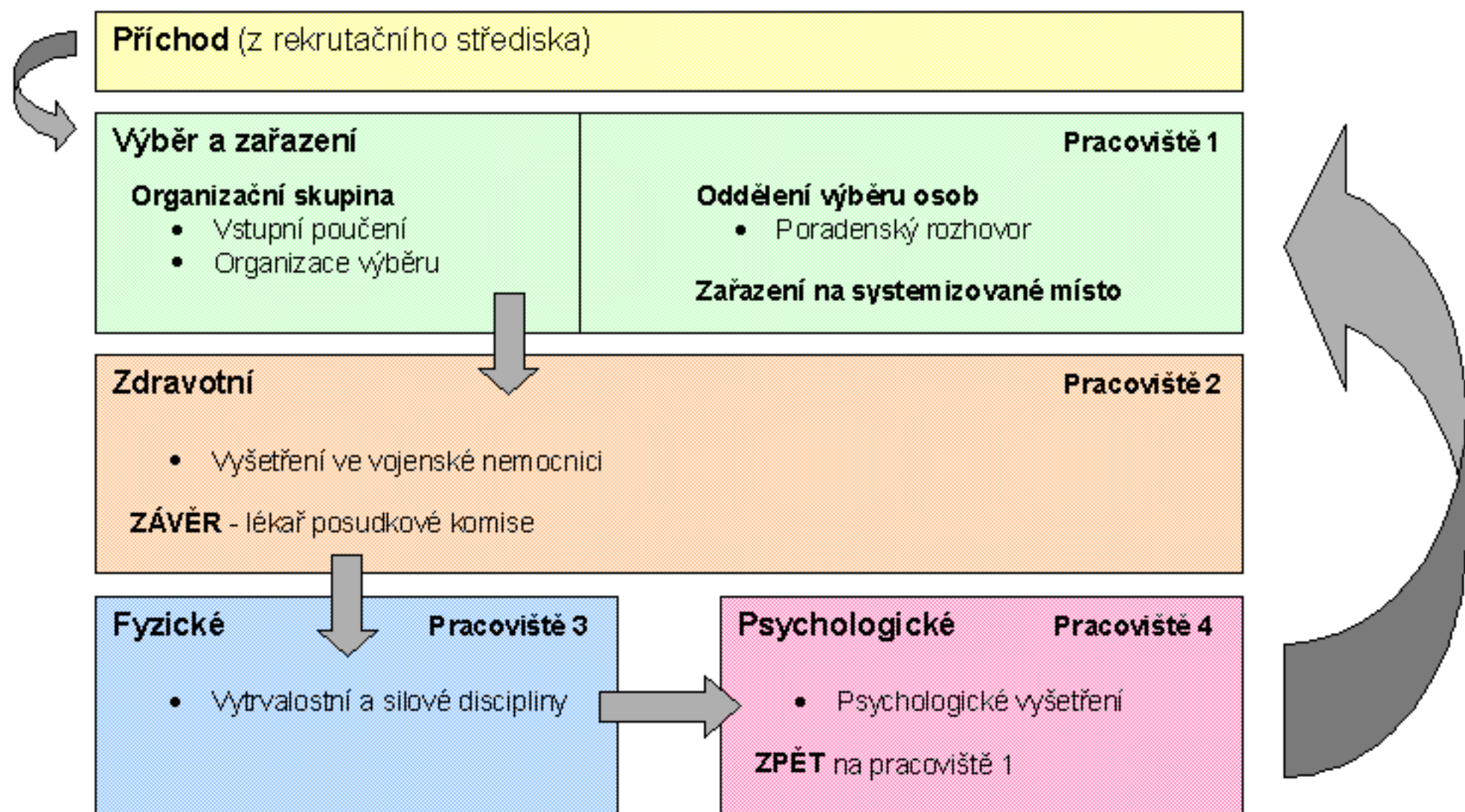





## Poslání:

Komplexní posouzení zdravotní, psychické, fyzické a motivační způsobilosti uchazečů a na základě výsledků okamžité rozhodnutí o povolání do služebního poměru.

# Struktura hodností

## Kvalifikační předpoklady:

-  střední odborné vzdělání
-  úplné střední (odborné) vzdělání
-  vysokoškolské vzdělání - bakalářský studijní program
-  vysokoškolské vzdělání - magisterský studijní program

Poddůstojníci: 4	
OR-4	četař
OR-3	desátník*
OR-2	svobodník*
OR-1	vojín*



Praporčíci: 5	
OR-9	štábní praporčík
OR-8	praporčík
OR-7	nadrotmistr
OR-6	rotmistr*
OR-5	rotný*



Důstojníci a generálové: 10	
OF-9	armádní generál
OF-8	generálporučík
OF-7	generálmajor
OF-6	brigádní generál
OF-5	plukovník
OF-4	podplukovník
OF-3	major
OF-2	kapitán
OF-1	nadporučík* poručík*

Počet hodnostních sborů: **3**

Počet hodností: **19**

\* možnost stanovit kvalifikační předpoklady o jeden stupeň nižší (u vybraných míst bude stanoveno MO s přihlédnutím k vykonávaným činnostem a další požadované kvalifikaci)

# Schéma možného hodnotníhó postupu

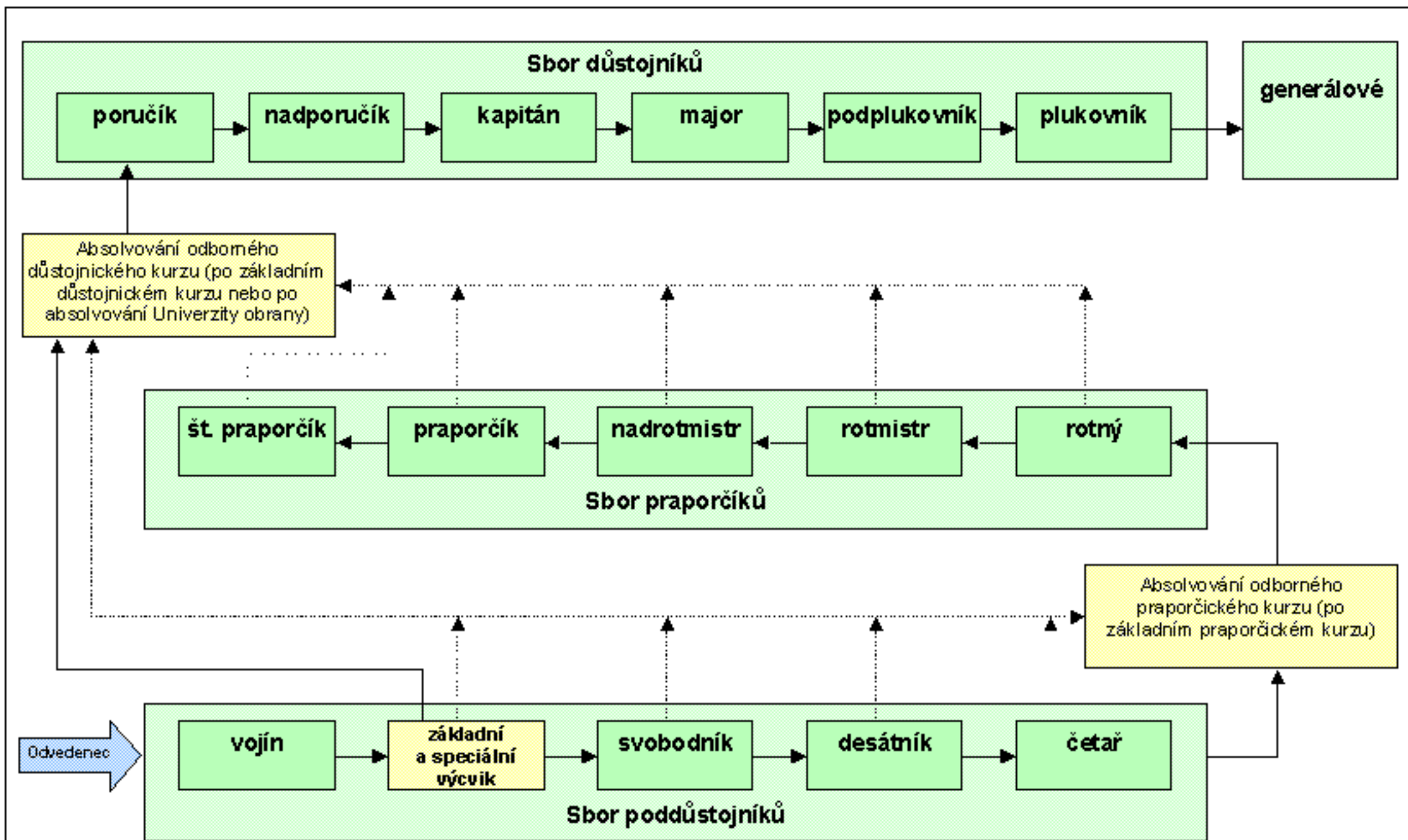

## Princip kalkulace povyšování vojenských profesionálů do vyšších hodností (varianta)

Hodnost	Průměrný počet profesionálů v hodnosti	Průměrný počet profesionálů v hodnostním sboru	Doba výsluhy v hodnosti (v letech)			Ročně bude povýšeno do vyšší hodnosti		Roční úbytek (zánik služebního poměru, vyslání ke studiu ap.)	
			Minimální	Maximální	Průměrně	Počet	%	Počet	%
vojín	625 (ročně 2 500)	poddůstojníci	3 měsíce			2 500	100	-	-
svobodník	7 000		1	5	3,0	2 350	34	150	2
desátník	6 500		1	5	3,0	1 700	26	650	10
četař	5 000	praporčíci	1	5	3,0	900	18	800	16
rotný	3 200		2	5	3,5	800	25	100	3
rotmistr	2 800		2	5	3,5	445	16	355	13
nadrotmistr	2 000	důstojníci	3	6	4,5	110	6	335	17
praporčík	500		4	10*	5	10	2	100	20
štábní praporčík	70		4	10*	7	-	-	10	14
poručík	1 050		2	5	3,0	350	33	10	1
nadporučík	1 400	generálové	3	6	4,0	330	24	20	1
kapitán	2 150		3	8	6,5	264	12	66	3
major	1 450		3	8	5,5	116	8	148	10
podplukovník	700		4	8*	6	29	4	87	12
plukovník	200		4	10*	7	6	3	23	12
brigádní generál	32	50 (tj. 0,1 %)	2	10*	6	3	10	3	10
generálmajor	14		2	7*	5	1	7	2	14
generálporučík	3		2	6*	4	-	-	0,5	17
armádní generál	1		-	5*	-	-	-	0,25	25
<b>Celkem profesionálů</b>		<b>34 695</b>						<b>2 860</b>	<b>8,2</b>

Poznámka: \* Maximálně do splnění podmínek nároku na starobní důchod.

# Záměr Kodexu příslušníka ozbrojených sil ČR

Kodex příslušníka ozbrojených sil vychází z požadavků na příslušníka ozbrojených sil České republiky stanovených zákony, nařízeními a rozkazy. Je vyjádřením tradičních vojenských hodnot. Voják se zavazuje k respektování a plnění těchto hodnot složením **Slibu vojáka**.

Kodex je utvářen ve smyslu toho, co je nebo není správné – kulturou, tradicemi a zvyklostmi. Nenahrazuje však právní normy. Je vodítkem a současně reflexí chování a jednání jednotlivce a je principiálně nepolitický.

Kodex příslušníka ozbrojených sil ČR vyžaduje rozumět níže uvedeným hodnotám, sdílet je, dodržovat a prosazovat.

## Loajalita

Znamená být oddaný zemi a armádě, která ji brání. Znamená ztotožnění, sepětí vojáka se zájmy a osudy národa, armády, útvaru, jednotky, osoby velitele a ostatních příslušníků celku. Blízko k této kvalitě má pojem hrdost, vyjadřující vztah jedince k útvaru, jednotce, ale též k druhu vojska nebo odbornosti, hodnostnímu sboru či hodnosti. Loajalita je významná pro vytváření a posilování sebedůvěry, pocitů jistoty, pozitivních pracovních vztahů a výkonnosti, je důležitá pro navození pocitu sounáležitosti a vytvoření vztahů soudržnosti („team spirit“).

## Odpovědnost a smysl pro povinnost

Znamená respektování a dodržování zákonů, nařízení a rozkazů. Základem je odpovědnost jedince k plnění povinností podle jeho nejlepších schopností. Neznamená však uposlechnutí rozkazů, které jsou v rozporu s právním řádem ČR (včetně republikou přijatých mezinárodních úmluv – Ženevská, Haagská apod.). Významným projevem odpovědnosti je samostatnost, iniciativa a tvořivý přístup jedince.

## Čest

Je završením etických hodnot v armádě. Je motivačním činitelem a opravňuje přijímat morální rozhodnutí, založená na příkladných osobních kvalitách a čistém svědomí. Čest propojuje všechny hodnoty, které jsou koncentrovány v Kodexu příslušníka ozbrojených sil. Má blízko k mravnosti, protože čestný jedinec se ztotožňuje se skupinovými, tedy vyššími hodnotami a koná ve prospěch vyšších celků. Vnímání a respektování otázek cti poskytuje jedincům významné intelektuální zázemí a motivaci k jednání.

## Odvaha

Vyjadřuje odhodlání, morálně-volní a duševní sílu dělat to, co je správné, i v případě možných nepříznivých následků a okolností. Velitelé a řídicí pracovníci v ozbrojených silách musí umět vzít na sebe odpovědnost a rozhodovat i ve složitých, nebezpečných a riskantních situacích.

## Nezištnost a obětavost

Znamená především správné řazení priorit. Pro vojáka musí zájem celku stát výše než jeho zájem individuální.

### SLIB VOJÁKA

„Já, .....(vojákovo jméno)..... slibuji, že jako příslušník Armády České republiky budu hájit zájmy České republiky a jejích občanů, ve shodě se svým svědomím a přesvědčením a podle svých nejlepších schopností. Ve svém jednání se budu řídit platným právním řádem České republiky, jejích ozbrojených sil, mezinárodním právem a přijatými dohodami.

Budu respektovat a hájit hodnoty plynoucí z těchto zákonů pro příslušníky ozbrojených sil – odpovědnost a smysl pro povinnost, nezištnost a obětavost, loajalitu, odvahu a čest.

Vždy budu plnit rozkazy velitelů a nadřízených a budu dbát na profesionální přístup k plnění svých povinností.

Budu solidární s vojáky a občany bránícími svobodu, demokracii a zájmy vlasti; v případě ohrožení vlastní nebo spojenecké země jsem připraven pro jejich obranu riskovat i svůj život."

## Možnosti realizace reformy ozbrojených sil

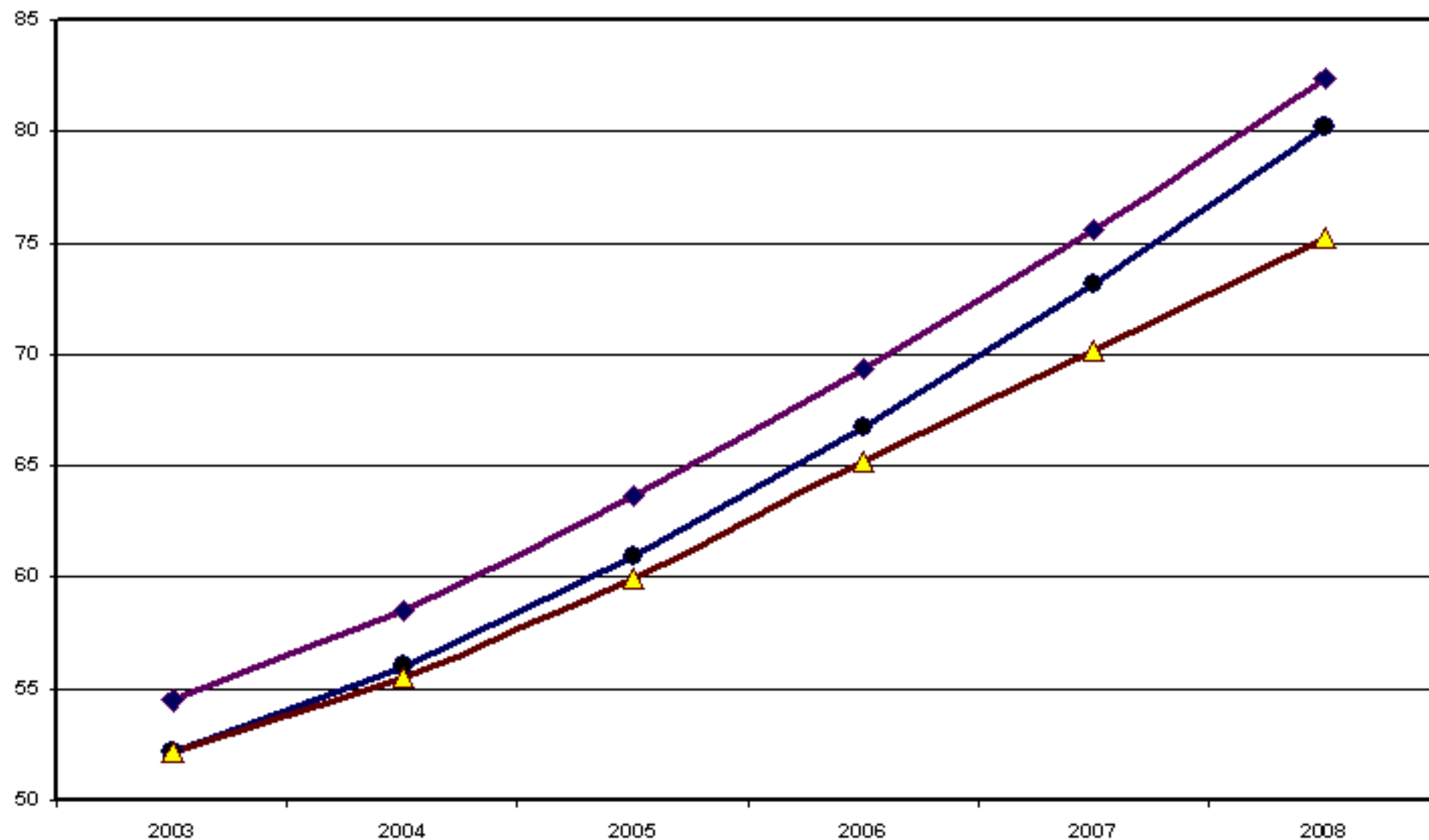

◆ Výdaje resortu MO - predikce leden 2002 ("optimistická varianta")  
● Výdaje resortu MO - predikce duben 2001 ("realistická varianta")



## Základní struktura výdajů resortu MO v letech 2003 – 2008

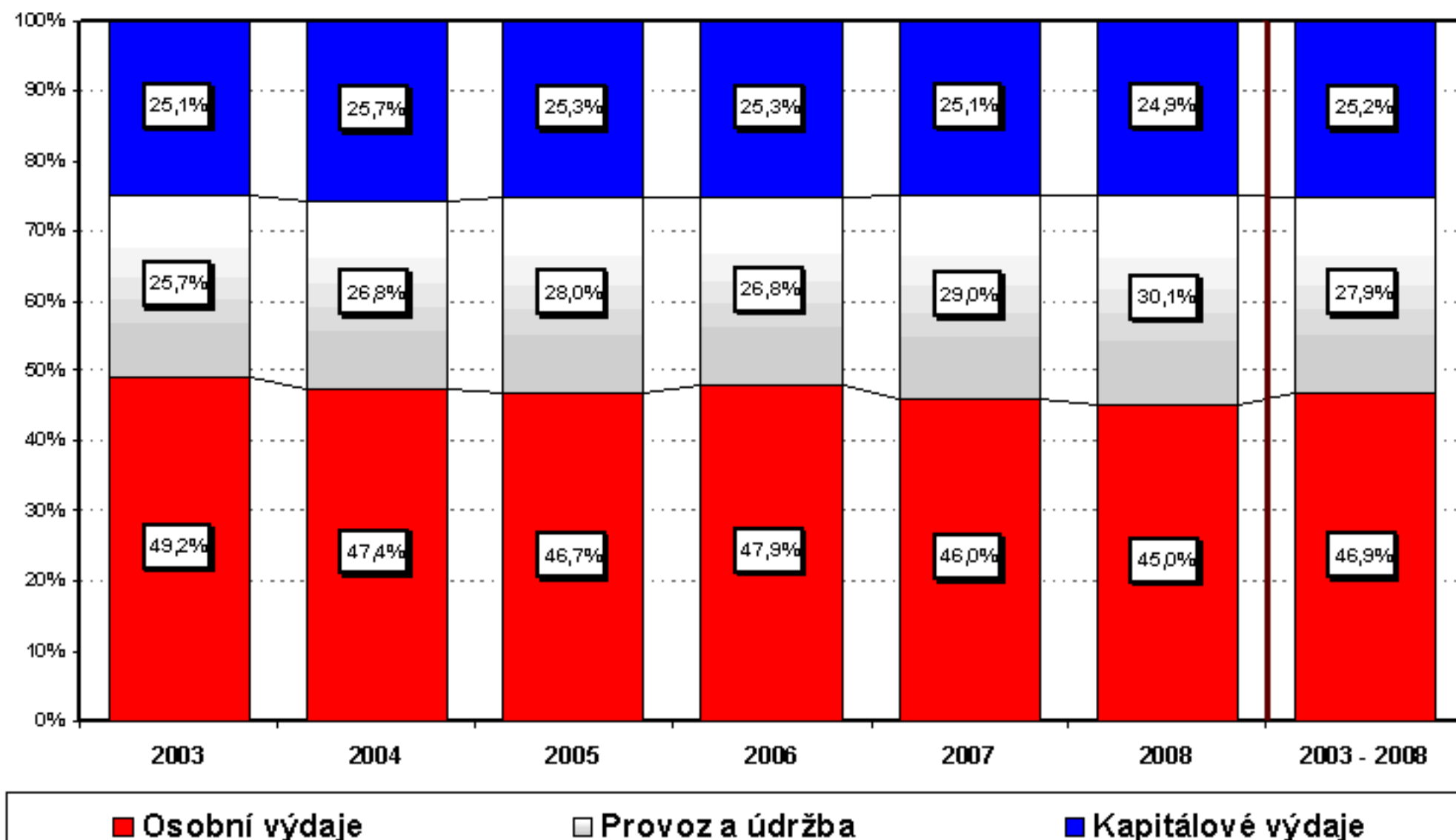

# Projekty rozvoje ozbrojených sil ČR

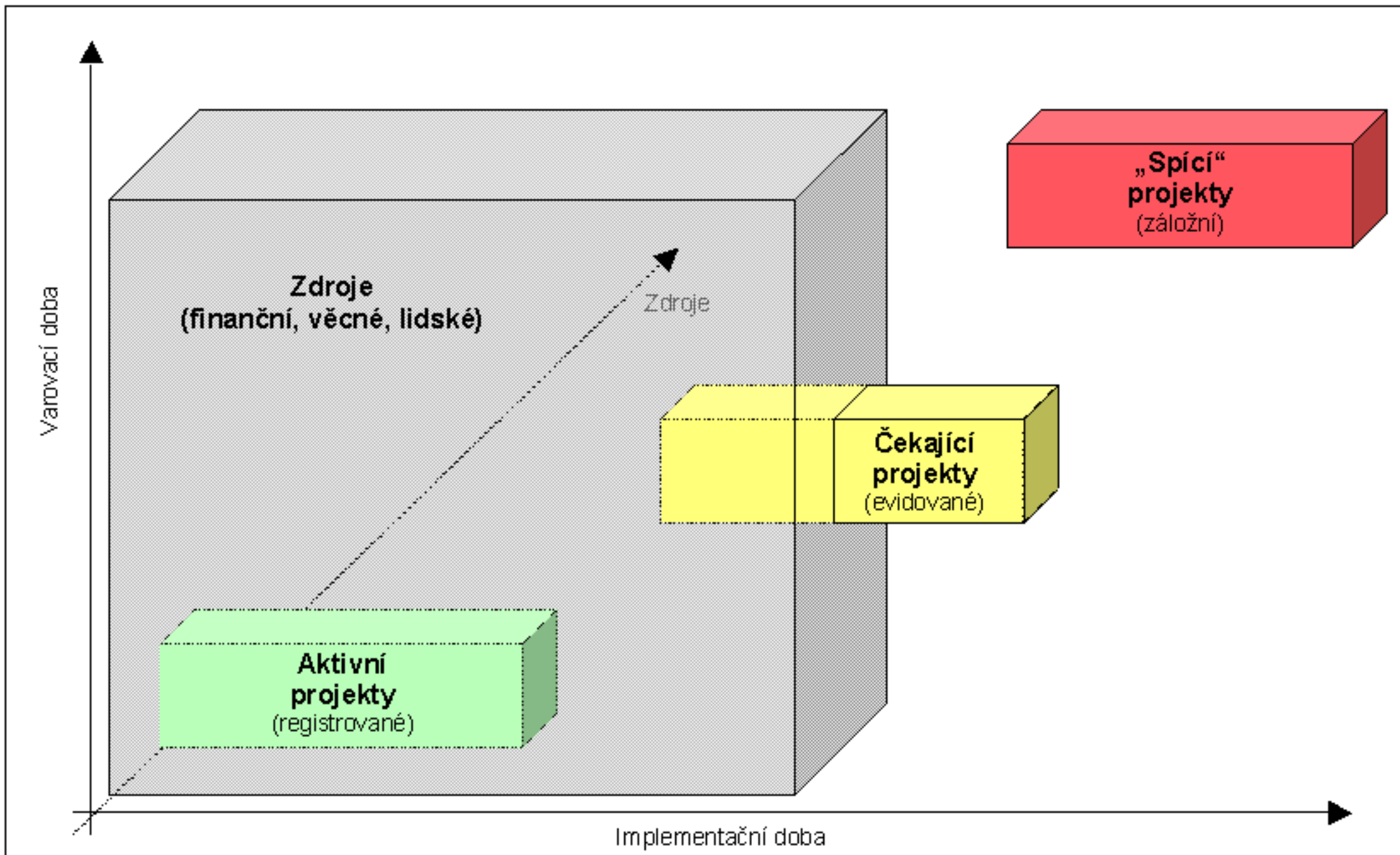





# Příklad popisu útvarů a zařízení resortu MO

Při zpracování reformy ozbrojených sil se vycházelo z materiálu, který charakterizuje jeho výchozí stav k 1. 1. 2002. Materiál byl zpracován na základě podkladů od GŠ AČR, sekci MO, jednotlivých velitelství útvarů a zařízení a VUSS.

Uvedený příklad je pouze ilustrativní s cílem poskytnout základní představu o rozsahu údajů, které bylo nutno při přípravě reformy zpracovat. Z podkladových materiálů čítajících cca 1850 stran byl vyhotoven dokument o 220 stranách komprimovaného textu, který obsahuje ojedinelý ucelený soubor údajů o movitém i nemovitém majetku, technice a zásobách, které jsou obhospodařovány resortem Ministerstva obrany. Zahrnuje údaje o 779 útvarích a zařízeních dislokovaných ve 182 posádkách a dislokačních místech.

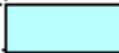
## Stav 9. mb k 1. 1. 2002

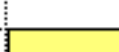
		M-X	NEMOVITÁ INFRASTRUKTURA	ZÁSoby
9.mb		1710/3430/-	<b>Veselí: Žižkova kasárna</b>	MU 1.0 - Potraviny 42,80 t
		656/1266/266	- vlastnictví pozemků ČR-MO : 100%	MU 2.1 - Materiál osobního použití 97,30 t
Veselí		620/953/240	- roční náklady na provoz : 3.000.000,- Kč	MU 2.2 - Zbraně a zbraňové systémy 109,11 t
Kralovice			- roční náklady na údržbu : 500.000,- Kč	MU 2.3 - Voj. přepravní a podp. tech. 196,70 t
			<b>Cvičiště</b>	MU 2.4 - Elektronika a optika 49,30 t
			- vlastnictví pozemků ČR-MO : 90%	MU 2.5 - Zdravotnický a vet. mat. 20,40 t
			- nutný výkup pozemků : 30.300,- Kč	MU 3.0 - Pohonné hmoty a maziva 605,71 t
			- roční náklady na provoz : 118.000,- Kč	MU 4.1 - Majetek všeob. použití 56,30 t
			- roční náklady na údržbu : 10.000,- Kč	MU 4.2 - Stavební a opev. mat. 25,70 t
Velitelství			<b>Ubytovna</b>	MU 5.0 - Munice všeho druhu 1151,66 t
			- vlastnictví pozemků ČR-MO : 100%	<b>Celkem</b> 2 354,98 t
			- roční náklady na provoz : 1.710.000,- Kč	<b>HLAVNÍ DRUHY TECHNIKY</b>
			- roční náklady na údržbu : 50.000,- Kč	Tanky (T-72, VT-55, MT-55, ŽS) 78 ks
9.spojpr			<b>Stadion Dukla</b>	BVP (BVP 1 a 2, OT-90, VPV, MTLB) 206 ks
			- vlastnictví pozemků ČR-MO : 100%	OT (BTR, OT-64, BRDM) 16 ks
			- roční náklady na provoz : 830.000,- Kč	152 KH Sh 77 24 ks
			- roční náklady na údržbu : 100.000,- Kč	Těžký automobil 167 ks
9.plo			<b>Psinec</b>	Střední automobil 399 ks
			- vlastnictví pozemků ČR-MO : 100%	Osobní terénní automobil 80 ks
			- roční náklady na provoz : 15.000,- Kč	Osobní silniční automobil 21 ks
			- roční náklady na údržbu : 50.000,- Kč	Ostatní (autobus, traktor, vysokozdv.voz.) 17 ks
9.zdr			<b>Kralovice: Nový tábor</b>	Motocykl 6 ks
			- vlastnictví pozemků ČR-MO : 90%	Průvės velký 9 ks
			- uplatněny restituční nároky na pozemky (2x)	Průvės malý 285 ks
			- nutný výkup pozemků : 50.000,- Kč	
			- roční náklady na provoz : 1.136.000,- Kč	- 1.186 ks ručních zbraní uloženo v ÚZ Ladmá
			z toho nájem : 136.000,- Kč	- 1.526 t munice uloženo v ZZM Krákory
			- roční náklady na údržbu : 551.000,- Kč	
			- plánovaná invest. výstavba : 55.000.000,- Kč	
91.mpr			<b>Ženíjný mun.sklad</b>	
			- vlastnictví pozemků ČR-MO : 100%	
			- roční náklady na provoz : 135.000,- Kč	
92.mpr			<b>Tanková cesta</b>	
			- vlastnictví pozemků ČR-MO : 30%	
			- nutný výkup pozemků : 2.700.000,- Kč	
			- plánovaná invest. výstavba : 5.000.000,- Kč	
9.pzpr			<b>Ostatní : chata Božena</b>	
			- vlastnictví pozemků ČR-MO : 100%	
			- roční náklady na provoz : 1.135.000,- Kč	
			z toho nájem : 1.000,- Kč	
			- roční náklady na údržbu : 2.426.000,- Kč	
			- plánovaná invest. výstavba : 25.000.000,- Kč	
9.žpr				<b>Legenda:</b>
				 - pouze mírové útvary
				 - válečné i mírové útvary
				 - rozvíjející se útvary
				 - vytvářející se útvary
				 - vytvářené útvary
				 - materiál uložený v centr. skladech
				<b>15</b> - doba připravenosti
				<b>98/25/15</b> - válečné počty osob
				<b>40/17/10</b> - mírové počty osob
				<b>38/12/8</b> - skutečné počty osob

		48	NEMOVITÁ INFRASTRUKTURA	ZÁSoby
Velitelství 9.mb		107/13/-	<b>Žižkova kasárna</b>	MU 1.0 - Potraviny 0,90 t
		76/-/20	<b>Velitelská budova</b>	MU 2.1 - Materiál osobního použití 1,50 t
Veselí		76/-/19	- vlastnictví pozemků ČR-MO : 100%	MU 2.2 - Zbraně a zbraňové systémy 0,01 t
			- roční náklady na provoz : 3.000.000,- Kč	MU 2.3 - Voj. přepravní a podpůrná tech. 0,15 t
			- roční náklady na údržbu : 500.000,- Kč	MU 2.4 - Elektronika a optika 1,50 t
			<b>Cvičiště</b>	MU 2.5 - Zdravotnický a veterinární mat. 0,90 t
			- vlastnictví pozemků ČR-MO : 90%	MU 3.0 - Pohonné hmoty a maziva 0,10 t
			- nutný výkup pozemků : 30.300,- Kč	MU 4.1 - Majetek všeobecného použití 0,60 t
			- roční náklady na provoz : 118.000,- Kč	MU 4.2 - Stavební a opevňovací materiál 0,20 t
			- roční náklady na údržbu : 10.000,- Kč	MU 5.0 - Munice všeho druhu 0,00 t
			<b>Ubytovna</b>	<b>Celkem</b> 5,86 t
			- vlastnictví pozemků ČR-MO : 100%	
			- roční náklady na provoz : 1.710.000,- Kč	
			- roční náklady na údržbu : 50.000,- Kč	
			<b>Stadion Dukla</b>	
			- roční provozní náklady : 931.708,-Kč	
			- budovy a pozemky jsou ve vlastnictví ČR-MO	
9.spojpr		131/305/-	<b>Žižkova kasárna</b>	MU 1.0 - Potraviny 2,50 t
		32/130/24	- vlastnictví pozemků ČR-MO : 100%	MU 2.1 - Materiál osobního použití 8,90 t
Veselí		35/132/19	- roční náklady na provoz : 7.400.000,- Kč	MU 2.2 - Zbraně a zbraňové systémy 2,50 t
			- roční náklady na údržbu : 1.000.000,- Kč	MU 2.3 - Voj. přepravní a podpůrná tech. 15,60 t
			<b>Radeckého kasárna</b>	MU 2.4 - Elektronika a optika 7,10 t
			- vlastnictví pozemků ČR-MO : 100%	MU 2.5 - Zdravotnický a veterinární mat. 1,80 t
			- roční náklady na provoz : 4.150.000,- Kč	MU 3.0 - Pohonné hmoty a maziva 72,50 t
			- roční náklady na údržbu : 1.000.000,- Kč	MU 4.1 - Majetek všeobecného použití 4,20 t
			<b>Garážový dvůr</b>	MU 4.2 - Stavební a opevňovací materiál 2,10 t
			- vlastnictví pozemků ČR-MO : 100%	MU 5.0 - Munice všeho druhu 1,10 t
			- roční náklady na provoz : 1.510.000,- Kč	<b>Celkem</b> 118,30 t
			z toho nájem :	
			- roční náklady na údržbu : 300.000,- Kč	
			- plánovaná invest. výstavba :	
			<b>Stadion Dukla</b>	BVP (BVP 1 a 2, OT-90, VPV, MTLB) 1 ks
			- vlastnictví pozemků ČR-MO : 100%	OT (BTR, OT-64, BRDM) 2 ks
			- roční náklady na provoz : 830.000,- Kč	Těžký automobil 5 ks
			- roční náklady na údržbu : 100.000,- Kč	Střední automobil 68 ks
			<b>Psinec</b>	Osobní terénní automobil 11 ks
			- vlastnictví pozemků ČR-MO : 100%	Osobní silniční automobil 9 ks
			- roční náklady na provoz : 15.000,- Kč	Ostatní (autobus, traktor, vysokozdv.voz.) 2 ks
			- roční náklady na údržbu : 50.000,- Kč	Průvės malý 34 ks
			<b>Cvičiště</b>	
9.plo		128/277/-	<b>Žižkova kasárna</b>	MU 1.0 - Potraviny 1,90 t
		13/15/10	<b>Radeckého kasárna</b>	MU 2.1 - Materiál osobního použití 9,60 t
Veselí		19/14/18	<b>Garážový dvůr</b>	MU 2.2 - Zbraně a zbraňové systémy 1,30 t
			- vlastnictví pozemků ČR-MO : 100%	MU 2.3 - Voj. přepravní a podpůrná tech. 2,10 t
			- roční náklady na provoz : 4.150.000,- Kč	MU 2.4 - Elektronika a optika 1,20 t
			- roční náklady na údržbu : 1.000.000,- Kč	MU 2.5 - Zdravotnický a veterinární mat. 1,10 t
			<b>Ubytovna</b>	MU 3.0 - Pohonné hmoty a maziva 0,90 t
			- vlastnictví pozemků ČR-MO : 100%	MU 4.1 - Majetek všeobecného použití 0,80 t
			- roční náklady na provoz : 1.710.000,- Kč	MU 4.2 - Stavební a opevňovací materiál 2,10 t
			- roční náklady na údržbu : 50.000,- Kč	MU 5.0 - Munice všeho druhu 0,20 t
			<b>Stadion Dukla</b>	<b>Celkem</b> 21,20 t
			- roční provozní náklady : 931.708,-Kč	
			- budovy a pozemky jsou ve vlastnictví ČR-MO	
			<b>Psinec</b>	BVP (BVP 1 a 2, OT-90, VPV, MTLB) 16 ks
			- vlastnictví pozemků ČR-MO : 100%	OT (BTR, OT-64, BRDM) 5 ks
			- roční náklady na provoz : 15.000,- Kč	Těžký automobil 1 ks
			- roční náklady na údržbu : 50.000,- Kč	Střední automobil 40 ks
			<b>Cvičiště</b>	Osobní terénní automobil 9 ks
			- vlastnictví pozemků ČR-MO : 100%	Osobní silniční automobil 1 ks
			- roční náklady na provoz : 15.000,- Kč	Průvės malý 16 ks
			- roční náklady na údržbu : 50.000,- Kč	

# Příklad kmenového listu jednotky

Kmenové listy jsou zpracovány pro každou jednotku a zařízení ozbrojených sil do stupně praporu (letky) a poskytují ucelený přehled výstavby jednotlivých prvků, pokud jde o plánovaná opatření výstavby z hlediska lidských, věcných a finančních zdrojů.

Uvedený příklad je pouze ilustrativní. Popisuje transformaci 444.mpr na 555.mpr ve střednědobém horizontu let 2003 - 2008.

**Název jednotky současný :** **444. mpr** **(62. mb, 28. md)**

**Název jednotky pracovní :** **555. mpr** **(68. mb, 38.md)**

## Základní charakteristika :

**Priorita výstavby :** **A** **4**

**Kategorie sil současná :** **SRR**  
**Kategorie sil plánovaná :** **SVP** (HRF)  
**Kategorie předurčení :** **Předurčena** (ARRC)  
**ASSIGNED**  
**Připravenost :** **4** **(20 dní)**  
**Naplněnost minimálně (cíl) :** **95%**

**Dislokace :** **Lhota** (současná)  
**Zároží** (cílový stav)

	2003			2004			2005			2006			2007			2008														
	1.1.	1.4.	1.7.	1.10.	1.1.	1.4.	1.7.	1.10.	1.1.	1.4.	1.7.	1.10.	1.1.	1.4.	1.7.	1.10.	1.1.	1.4.	1.7.	1.10.										
<b>PERSONÁLNÍ OPATŘENÍ</b>	Doplňování profesionálů za VZS 100 prap. a 250 řtm.			Příprava na oblast personální práce, definitivní doplnění na (710 oso).	Mise "A" v misi "A" v oblasti personální práce, definitivní doplnění na 95% TMP			Konsolidace útvaru po misi, čerpání RD, NV, rehabilitace.	Personální pohovory a opatření s VZP, kteří neakceptují změnu posádky Reb-redi, přechod k jiným útvarům v posádce, případně ppustění, odchod, rekvalifikace.			Per. opatření spojená s přesunem do nové posádky a vnitřní restrukturalizací vyvolanou přechodem na novou techniku a nové TMP. Postupné doplnění útvaru na 90-95% TMP.			Běžná personální práce v podmínkách konsolidovaného profesionálního útvaru ACR.															
	Ukončení služby VZS u útvaru k 31.12.2003.			Odchod zbytku o.z. od útvaru.			Doplňování personálem, který bude sloužit od 1.1.2006 v nové posádce a v nové struktuře útvaru.			Skolení na novou techniku - OTK, OTS.			Personální práce při stabilizaci útvaru plně profesionalizovaného.																	
	Pers. Práce s o.z. příprava na ukončení o.z. v TMP útvaru. Personální pohovory, rekvalifikace, odchod.			Průzkum názoru o.z. civilní veřejnosti o důsledcích změn a možnostech jejich řešení.			Komunikace s VZP a o.z. k jejich integraci do útvaru (vnitřní stmelení na základě tradic, hodnot, kultury).			Platnost výjimky pro VZP s vyšší hodnoty než je plánována u TMP.																				
<b>VZTAHY A KOMUNIKACE S VEŘEJNOSTÍ</b>	Komunikace s o.z. o možnostech jejich zařazení v civilním sektoru a sociální pomoci. Průzkum názoru VZP o jejich dalším zařazení.			Běžná komunikace s veřejností při nasazení v misi.			Komunikace s VZP o jejich dalším zařazení u útvaru nebo u jejich uvolnění.						Podpora běžného života útvaru, běžná vnitřní komunikace u útvaru.																	
				Průzkum názoru civilní veřejnosti o důsledcích změn a možnostech jejich řešení.			Komunikace s VZP o jejich integraci do útvaru (vnitřní stmelení na základě tradic, hodnot, kultury).						Běžná komunikace s civilní veřejností a neveřejnou správou.																	
	Výcvik prováděný dle "Reformy OS", 1x vyvedení do VVP.			Výcvik zaměřený na účast v misi "A". 1x vyvedení do VVP.			Mise "A".			Nízká intenzita výcviku, po návratu z mise "A" čerpání RD, NV, rehabilitace.			Veškerá činnost zaměřena na přípravu profesionálů k výcviku na nové technice (OTK + OTS), RZ.			Po převzetí techniky v nové posádce zahájit intenzivní výcvik do stupně rota s ČVV 1x VVP.			Intenzivní výcvik zaměřený na 100% zvládnutí nové techniky. 2x vyvedení do VVP.			Mise "A".			Nízká intenz. výcviku po návratu z mise "A". Čerpání RD, NV, rehab.			Plná intenzita výcviku dle norm "Reformy OS".		
<b>VÝCVIK, MISE, KONTROLY</b>													Kontrola TACEVAL, OPEVAL.																	
<b>REORGANIZACE, REDISLOKACE, ZMĚNY V PODŘÍZEJNOSTI, RŮSENI MOB. ÚKOLU</b>				Podřízení operačnímu veliteli mise "A".						Reorganizovat na 555.mpr a redislukovat do posádky Zároží						Podřízení operačnímu veliteli mise "A".														
<b>ÚTLIM NEMOVITÉ INFRASTRUKTURY</b>										Uvolnit a předat 74.prlog objekty: kasárna Bořák CE 02-21-27, střelnice (novému uživateli) Pávce CE 02-21-20, cvičiště Kopec																				
<b>BoMoPo, BOJESCHOPNOST PŘEDURČENÍ</b>				Po dobu mise "A" vyvážení ze závazků vůči 1. Od UK (ARRC) (určení náhrady?)			Upozornění 1. Od UK (ARRC) na probíhající změny u vojenského útvaru na novou org. strukturu, prepodřízení, upřesnění v DPQ.			Vyjmutí z BoMoPo.			Pohotovost M + 90, síly vysoké připravenosti.			M + 20, síly rychlé reakce.			Po dobu mise "A" vyvážení ze závazků vůči 1. Od UK (ARRC) (určení náhrady?)			Pohotovost M + 20, síly rychlé reakce.								
<b>SLUŽBY "OUTSOURCING"</b>	VOS na výběr civilní bezpečnostní agentury pro střežení objektů v posádce (ve spolupráci s vel. 62.mb a VUSS Kořenice, společně pro 62.mb a posádku Lhota).			Střežení objektů v Lhota vybranou civilní bezpečnostní agenturou (bez EZS), ve spolupráci s VP.			Služby zabezpečené civilními firmami.			Střežení v Lhotě, náklady na 74.prlog.						Střežení v Zároží, náklady u velitelství 68.mb.														
	VOS na výběr firem zabezpečující chod služeb u profesionálního útvaru, který nemá VZS (praní, čištění, úklid). (ve spolupráci s vel. 62.mb a VUSS Kořenice, společně pro 62.mb a posádku Lhota).			Stravování zabezpečeno formou cateringu a pronájmu KJB (bez investic).									Údržba nemovitostí v Zároží, náklady u velitelství 68.mb.																	
	Praní, čištění, údržba nemovitostí v Lhota.			Praní, čištění, údržba nemovitostí v Lhota.						Přeprava v rámci redislukace			Přeprava v rámci modernizace.																	
	Přeprava a odsun materiálu.			Přeprava na odsun techniky.																										
<b>MODERNIZACE, PŘEBROJENÍ</b>	Doplnění osobních potřeb a ochrany jednotlivce na TMP.						Doplnění K 26(1), vozidlo Y29, elektrocentrály (4), kontejner PL (2), kontejner - XX (2), vozidlo YD-66 (25).			Doplnění speciální technika DD-44 (16 + 16).			Dodání WWQQ (6).																	
	Vybavení moderním systémem LK 66, doplnění spec. prostředků QW-22.						Dodání SRn 95 (3+3), vozidlo -JL-61 (1+1), vozidlo GG 56 (2+1).			Doplnění speciální tech, OP-41 (2), speciální tech. JH-88 (5), TFD-17 (15), WDA (5), spec. technika TT-55, spec. technika MN-77 (9).			Obměna materiálu (210).																	
	Doplnění spec.přístrojů (KLP-22).			Dodání vozidla (WS-68) (10 + 10 + 10 + 10)									Dodání materiálu (16).																	
													Dodání techniky UU-12 (4).																	
<b>OPATŘENÍ VYVOLANÁ REORGANIZACÍ</b>	Odsun "starého" (nepotřebného) materiálu.			Odsun nepotřebných prostředků velení. Doplnění diagnostických a opravářských prostředků na novou spojovací techniku, a to i v divizním kompletu.						Redislokace - přesun VTM do posádky Zároží			Doplnění diagnostickou a opravářskou technikou na nové druhy VaT.			Doplnění bojových zásob.														
							Demontáž UVZ.			Odsun podvozků PV3S.			Odsun ostatní nepotřebné VaT a "starých" zásob.			Rešit učebně-výcvikovou základnu v souvislosti s novou VaT (trenážery), komplexně v celé posádce Lokaty.														
										Odsun BVP 2 dle pokynů VLOG (2. mb).																				

# LIDSKÉ ZDROJE-444. mpr

## SOUČASNÝ STAV

VZP :	121
důstojníci	22
praporčíci	38
rotmistři	61
OZ :	32
VZS :	282
CELKEM	435

## POŽADOVANÝ STAV (31.12.2005)

VZP :	736
důstojníci	57
praporčíci	149
poddůstojníci	530
OZ :	11
VZS :	0
CELKEM	747

## Naplněnost :

důstojníci	44%	63%	68%	68%	68%	68%
praporčíci	55%	87%	95%	95%	95%	95%
rotmistři / poddůstojníci	68%	79%	88%	95%	98%	98%

Důstojníci	2002	2003	2004	2005	2006	2007	2008
Stav k 1. 1.	22	25	36	39	39	39	39
Přijmout	3	3	3	3	3	2	2
Převést do hod.sboru prap	0	0	0	0	5	0	0
Přeložit od j.ú.	2	10	3	3	15	1	1
Přeložit k j.ú.	1	1	1	3	3	2	2
Propustit	1	1	2	3	10	1	1

Praporčíci	2002	2003	2004	2005	2006	2007	2008
Stav k 1. 1.	38	82	129	142	142	142	142
Přijmout	45	40	5	0	0	0	0
Převdno z jin.hod.sboru	1	10	15	18	25	20	20
Přeložit od j.ú.	1	2	3	4	5	5	5
Přeložit k j.ú.	2	3	5	10	10	10	10
Propustit	1	2	5	12	20	15	15

Rotmostři / Poddůstojníci	2002	2003	2004	2005	2006	2007	2008
Stav k 1. 1.	61	360	420	465	505	519	519
Přijmout	300	80	80	80	80	60	60
Převést do hod.sboru prap	1	10	15	20	20	20	20
Přeložit od j.ú.	2	5	15	10	4	10	10
Přeložit k j.ú.	0	5	20	10	10	10	10
Propustit	2	10	15	20	40	40	40

OZ	2002	2003	2004	2005	2006	2007	2008
Stav k 1. 1.	32	29	23	11	11	11	11
Přijmout	0	0	0	0	0	0	1
Převést od j.ú.	0	0	0	0	1	0	0
Převést k j.ú.	1	3	4	0	0	0	0
Propustit	2	3	8	0	1	0	1

VZS	2002	2003	2004	2005	2006	2007	2008
Stav	282	17	17	17	17	17	17
Nastoupí dle NNGŠ	50	0	0	0	0	0	0
Propustit dle NNGŠ	265	0	0	0	0	0	0
Urcit k NS dle 218/99Sb.§22od.2	0	0	0	0	0	0	0
Přemístit od j.ú.	0	0	0	0	0	0	0
Přemístit k j.ú.	50	0	0	0	0	0	0

celkem VZP	121	467	585	646	686	700	700
přijmout VZP celkem	348	123	88	83	83	62	62

# OPATŘENÍ K DOSAŽENÍ POŽADOVANÉHO STAVU

Název akce	schopnost/ cíl	FG	ISPROFIN	typ inv. ▾	VÝDAJE V MIL. KČ						CELKEM
					2003	2004	2005	2006	2007	2008	
Zabezpečení personálu					211,8	237,3	267,7	298,5	319,0	343,0	1 677,2
Zabezpečení běžného života					22,1	23,3	25,3	12,1	13,4	14,6	110,8
Výcvik					23,1	15,1	29,6	35,1	45,4	24,3	172,5
Operační nasazení					0,0	351,3	0,0	0,0	198,7	199,3	749,3
<b>Celkem udržování schopností</b>					<b>257,0</b>	<b>626,9</b>	<b>322,6</b>	<b>345,8</b>	<b>576,4</b>	<b>581,1</b>	<b>2 709,9</b>
Vozidlo	x				0,0	0,0	0,0	1 200,0	1 200,0	0,0	2 400,0
Vozidlo speciální	x				0,0	0,0	0,0	0,0	300,0	0,0	300,0
Tvorba zásob	x				0,0	0,0	0,0	1,6	205,2	0,0	206,7
Vozidlo GG-56	x				0,0	0,0	75,0	0,0	0,0	0,0	75,0
Vozidlo Y29	x				0,0	0,0	21,0	21,0	0,0	0,0	42,0
Technika spec	x				0,0	0,0	0,0	0,0	0,0	0,0	0,0
Vozidlo -JL-61	x				0,0	0,0	0,0	12,8	0,0	0,0	12,8
Technika spec OP-41	x				0,0	0,0	0,0	0,0	0,0	0,0	0,0
Vozidlo YD-66	x				0,0	0,0	0,0	12,8	0,0	0,0	12,8
Technika spec	x				0,0	0,0	0,0	0,0	0,0	0,0	0,0
Speciální tech. JH-88	x				0,0	0,0	0,0	4,2	0,0	0,0	4,2
Dodání SRn-95	x				0,0	0,0	3,6	0,0	0,0	0,0	3,6
Spec. technika K	x				0,0	0,0	4,0	0,0	0,0	0,0	4,0
Spec. technika B	x				0,0	0,0	1,2	0,0	0,0	0,0	1,2
spec. technika TT-55	x				0,0	0,0	2,0	0,0	0,0	0,0	2,0
TFD-17	x				0,0	0,0	0,0	25,0	0,0	0,0	25,0
Spec. technika Z	x				0,0	0,0	4,2	0,0	0,0	0,0	4,2
spec. technika MN-77	x				0,0	0,0	3,3	0,0	0,0	0,0	3,3
Spec. technika T	x				0,0	0,0	0,0	0,0	0,0	0,0	0,0
Vozidlo Y29	x				0,0	12,0	12,0	12,0	12,0	0,0	48,0
Kontejner - XX	x				0,0	0,0	8,2	0,0	0,0	0,0	8,2
Kontejner PL	x				0,0	0,0	8,5	0,0	0,0	0,0	8,5
Speciální tech. KK	x				0,0	0,0	8,5	0,0	0,0	0,0	8,5
Speciální tech. HH	x				0,0	0,0	8,5	8,5	0,0	0,0	17,0
Speciální tech. WA	x				0,0	0,0	0,0	0,0	32,0	0,0	32,0
Doplnění spec.přístrojů (KLP-22)	x				0,0	0,0	0,0	0,0	4,3	0,0	4,3
Doplnění spec.přístrojů DT	x				0,0	0,0	0,0	4,2	0,0	0,0	4,2
Doplnění spec.přístrojů RR	x				0,0	0,0	0,0	2,1	0,0	0,0	2,1
Doplnění spec.přístrojů EE	x				0,0	0,0	0,0	78,8	0,0	0,0	78,8
Doplnění spec.přístrojů O5	x				0,0	0,0	0,0	150,0	0,0	0,0	150,0
Speciální tech. UJ	x				133,1	0,0	0,0	150,9	0,0	0,0	284,0
Speciální tech. G4	x				24,5	0,0	0,0	31,5	0,0	0,0	56,0
Speciální tech. LI	x				0,0	0,0	0,0	0,0	36,8	0,0	36,8
Vozidlo DS	x				0,0	0,0	0,0	2,3	0,0	0,0	2,3
Vozidlo ZS	x				0,0	0,0	0,0	0,0	120,0	0,0	120,0
Vozidlo UJ	x				0,0	0,0	2,5	2,5	0,0	0,0	5,0
Speciální tech. YS	x				0,0	0,0	0,0	20,5	0,0	0,0	20,5
Speciální tech. TR	x				78,1	0,0	0,0	0,0	0,0	0,0	78,1
Speciální tech. H-21	x				0,0	0,0	0,0	1,5	0,0	0,0	1,5
<b>Celkem zvyšování schopností</b>					<b>235,7</b>	<b>12,0</b>	<b>162,5</b>	<b>1 742,1</b>	<b>1 910,2</b>	<b>0,0</b>	<b>4 062,5</b>
Uvolnění kasáren					0,0	0,0	0,0	0,0	0,0	0,0	0,0
Přeprava v rámci redislokace					0,2	0,3	3,5	1,0	0,0	0,0	5,0
<b>Celkem likvidace/redislokace</b>					<b>0,2</b>	<b>0,3</b>	<b>3,5</b>	<b>1,0</b>	<b>0,0</b>	<b>0,0</b>	<b>5,0</b>
					<b>492,9</b>	<b>639,3</b>	<b>488,6</b>	<b>2 088,8</b>	<b>2 486,6</b>	<b>581,1</b>	<b>6 777,4</b>

## Finanční zdroje (v mil. Kč)

444. mpr								
		2003	2004	2005	2006	2007	2008	CELKEM
<b>CELKEM</b>		<b>492,9</b>	<b>639,3</b>	<b>488,6</b>	<b>2 088,8</b>	<b>2 486,6</b>	<b>581,1</b>	<b>6 777,4</b>
<b>Osobní výdaje :</b>		<b>213,7</b>	<b>412,0</b>	<b>272,2</b>	<b>305,1</b>	<b>432,2</b>	<b>456,9</b>	<b>2 092,0</b>
	Platy VZP	115,8	145,9	167,9	188,1	205,1	221,5	1 044,3
	Platy OZ	4,6	3,2	2,2	2,4	2,6	2,8	17,7
	Pojistné a FKSP	47,7	57,5	65,3	72,9	78,7	84,9	407,1
	Přídavek na bydlení	0,0	0,0	0,0	0,0	0,0	0,0	0,0
	Náborový příspěvek	8,6	6,4	6,3	6,5	5,1	5,3	38,2
	Příplatky za službu v zahraničí	0,0	151,0	0,0	0,0	94,4	94,4	339,7
	Zvýšené životní náklady	0,0	0,0	0,0	0,0	0,0	0,0	0,0
	Ostatní osobní výdaje - vojáci	1,2	1,9	2,7	3,5	3,5	3,5	16,2
	Ostatní osobní výdaje - OZ	0,3	0,7	0,0	0,0	0,0	0,0	1,0
	Náhrady placené fyz. osobám	0,0	0,0	0,0	0,0	0,0	0,0	0,0
	Sociální dávky	0,0	0,0	0,0	0,0	0,0	0,0	0,0
	Výdaje na stravování	4,4	18,6	6,9	7,5	16,4	17,0	70,8
	Výdaje na výstroj a související služby	31,2	26,8	20,9	24,1	26,5	27,5	157,0
<b>Provoz a údržba</b>		<b>43,5</b>	<b>215,3</b>	<b>53,9</b>	<b>204,3</b>	<b>385,7</b>	<b>124,2</b>	<b>1 027,0</b>
<b>Výdaje na běžný provoz techniky</b>		<b>21,6</b>	<b>192,3</b>	<b>28,8</b>	<b>192,5</b>	<b>372,7</b>	<b>110,1</b>	<b>918,0</b>
	PHM	4,4	43,5	7,0	8,0	29,0	24,2	116,1
	Zbraně a ruční zbraně	0,0	0,0	0,0	6,3	36,3	0,0	42,6
	Rakety	0,0	0,0	0,0	0,0	0,0	0,0	0,0
	Munice	6,4	5,0	6,4	164,9	200,4	8,6	391,7
	Nákup materiálu - drobný hmotný majetek	3,5	1,0	4,2	6,3	1,5	2,0	18,5
	Nákup materiálu - náhradní díly	2,3	41,0	2,8	3,0	52,2	21,5	122,8
	Opravy a udržování movitého majetku	4,6	71,2	4,7	2,8	38,2	38,5	160,0
	Ostatní nákupy	0,4	30,6	3,7	1,2	15,2	15,3	66,4
<b>Výdaje na nemovitou infrastrukturu</b>		<b>18,7</b>	<b>19,4</b>	<b>21,1</b>	<b>8,9</b>	<b>9,9</b>	<b>10,9</b>	<b>88,9</b>
	Nákup materiálu v oblasti nemovité infrastruktury	0,3	0,3	0,3	0,3	0,6	1,2	3,0
	Nákup vody, paliv a energie	8,8	9,1	9,5	5,1	5,3	5,5	43,3
	Opravy a udržování nemovitého majetku	7,5	7,8	8,1	0,2	0,5	0,6	24,7
	Nákup služeb v oblasti nemov. majetku	2,1	2,2	3,2	3,3	3,5	3,6	17,9
<b>Výdaje celoresortního charakteru</b>		<b>0,0</b>	<b>0,0</b>	<b>0,0</b>	<b>0,0</b>	<b>0,0</b>	<b>0,0</b>	<b>0,0</b>
	Nákupy, příspě. a náhrady ve vztahu k osobám v resortu MO	0,0	0,0	0,0	0,0	0,0	0,0	0,0
	Nákupy, příspě. a náhrady ve vztahu k osobám mimo resort MO	0,0	0,0	0,0	0,0	0,0	0,0	0,0
	Nákupy a služby celoresort. charakteru	0,0	0,0	0,0	0,0	0,0	0,0	0,0
	Transfery NATO a mezinár. organizacím	0,0	0,0	0,0	0,0	0,0	0,0	0,0
	Vojenské zpravodajství	0,0	0,0	0,0	0,0	0,0	0,0	0,0
	Příspěvkové organizace a s.p.	0,0	0,0	0,0	0,0	0,0	0,0	0,0
	Dotace VLS	0,0	0,0	0,0	0,0	0,0	0,0	0,0
	Výzkum a vývoj	0,0	0,0	0,0	0,0	0,0	0,0	0,0
	Ostatní poplatky, transfery, dotace	0,0	0,0	0,0	0,0	0,0	0,0	0,0
<b>Ostatní provozní výdaje</b>		<b>3,2</b>	<b>3,6</b>	<b>4,0</b>	<b>2,9</b>	<b>3,1</b>	<b>3,2</b>	<b>20,1</b>
	Cestovné a jízdné - tuzemské	1,6	1,9	2,2	1,4	1,5	1,5	10,0
	Cestovné a jízdné - zahraniční	0,0	0,0	0,0	0,0	0,0	0,0	0,0
	Výdaje související se vzděláváním	0,1	0,1	0,1	0,1	0,1	0,1	0,7
	Výdaje ekologického charakteru	0,5	0,6	0,7	0,3	0,3	0,4	2,8
	Nájemné	0,0	0,0	0,0	0,0	0,0	0,0	0,0
	Další nákupy	1,0	1,0	1,1	1,1	1,2	1,2	6,6
<b>Kapitálové výdaje</b>		<b>235,7</b>	<b>12,0</b>	<b>162,5</b>	<b>1 579,5</b>	<b>1 668,8</b>	<b>0,0</b>	<b>3 658,4</b>
	Raketové systémy	0,0	0,0	0,0	0,0	0,0	0,0	0,0
	Letadla	0,0	0,0	0,0	0,0	0,0	0,0	0,0
	Dělostřelecké systémy	0,0	0,0	0,0	0,0	0,0	0,0	0,0
	Bojová vozidla	78,1	0,0	0,0	1 200,0	1 500,0	0,0	2 778,1
	Ženíjní vybavení	0,0	0,0	0,0	0,0	0,0	0,0	0,0
	Zbraně a ruční zbraně	0,0	0,0	0,0	76,3	0,0	0,0	76,3
	Dopravní prostředky	0,0	12,0	158,9	115,1	12,0	0,0	298,0
	Elektronické a spojovací prostředky	157,6	0,0	0,0	182,4	156,8	0,0	496,7
	Výstavba nemovité infrastruktury	0,0	0,0	0,0	0,0	0,0	0,0	0,0
	Výzkum a vývoj	0,0	0,0	0,0	0,0	0,0	0,0	0,0
	Ostatní	0,0	0,0	3,6	5,7	0,0	0,0	9,3











Vozidlo (v mil. Kč)

		2003	2004	2005	2006	2007	2008	CELKEM
<b>CELKEM</b>		0,0	0,0	0,0	1 200,0	1 200,0	0,0	2 400,0
<b>Osobní výdaje :</b>		0,0	0,0	0,0	0,0	0,0	0,0	0,0
<b>Provoz a údržba</b>		0,0	0,0	0,0	0,0	0,0	0,0	0,0
<b>Kapitálové výdaje</b>		0,0	0,0	0,0	1 200,0	1 200,0	0,0	2 400,0
	Raketové systémy							0,0
	Letadla							0,0
	Dělostřelecké systémy							0,0
	Bojová vozidla			0,0	1 200,0	1 200,0		2 400,0
	Ženíjní vybavení							0,0
	Zbraně a ruční zbraně							0,0
	Dopravní prostředky							0,0
	Elektronické a spojovací prostředky							0,0
	Výstavba nemovité infrastruktury							0,0
	Výzkum a vývoj							0,0
	Ostatní							0,0

## Vozidlo speciální (v mil. Kč)

		2003	2004	2005	2006	2007	2008	CELKEM
<b>CELKEM</b>		0,0	0,0	0,0	0,0	300,0	0,0	300,0
<b>Osobní výdaje :</b>		0,0	0,0	0,0	0,0	0,0	0,0	0,0
<b>Provoz a údržba</b>		0,0	0,0	0,0	0,0	0,0	0,0	0,0
<b>Kapitálové výdaje</b>		0,0	0,0	0,0	0,0	300,0	0,0	300,0
	Raketové systémy							0,0
	Letadla							0,0
	Dělostřelecké systémy							0,0
	Bojová vozidla			0,0	0,0	300,0		300,0
	Ženíjní vybavení							0,0
	Zbraně a ruční zbraně							0,0
	Dopravní prostředky							0,0
	Elektronické a spojovací prostředky							0,0
	Výstavba nemovité infrastruktury							0,0
	Výzkum a vývoj							0,0
	Ostatní							0,0